

ROCKET

NON-STOP CREATIVITY

Katia





ROCKET

MANTA / COUVERTURE / BLANKET /
DEKEN / DECKE / COPERTA

ES MANTA BEBE ROCKET

MEDIDAS: 90 cm x 90 cm aprox.

MATERIALES

ROCKET col. 301: 1 ovillo
Ganchillo nº 5 mm para **montar** los primeros 8 p.
1 marcador

Agujas circulares: nº 5 con cable de 40 cm y
100 cm

Puntos empleados

P. bobo en circular, p. jersey der. en circular, p. der. retorcido, magic loop.

P. calado con aumentos (ver gráfico A)

Ver puntos básicos en:
www.katia.com/es/academy o en nuestro canal de YouTube [filkatia](#)

MUESTRA DEL PUNTO

Para probar la tensión necesaria para esta manta trab. la muestra del 10x10 a *p. jersey der.*

Ag. circulares nº 5
10x10 cm = 16 p. y 23 vtas.

REALIZACIÓN

Montar 8 p.: se **montan** con el ganchillo nº 5 mm de la siguiente manera:

Enrollar el hilo alrededor del índice izquierdo para formar 1 anilla. * clavar el ganchillo en la anilla y sacar hilo pasándolo por la anilla, volver a coger hilo, pero por fuera y pasarlo por la anilla del ganchillo * repetir de * a * hasta tener 8 anillas en el ganchillo.

Nota: tener en cuenta de dejar un mínimo de 5 cm de larga la hebra de la primera anilla.

Pasar las 8 anillas a las ag. circulares nº 5 con el cable de 40 cm. = 8 p.

Trab. a *p. calado con aumentos* según el gráfico A.

Nota: para un mejor control de las vtas. colocar 1 marcador al inicio de la vta.

Nota: las primeras vtas. se trab. con la técnica del *magic loop*.

Nota: cuando llevemos 10 vtas. tirar del hilo inicial para fruncir los 8 primeros p.

Nota: cuando sea necesario por la cantidad de p. **cambiar** al cable de 100 cm.

Trab. repitiendo de las vtas. 51 a la 54 hasta obtener un total de 476 p. y a continuación, trab. la última vta. del gráfico A y la siguiente vta. toda a *p. der.*

Trab. 4 vtas. a *p. bobo en circular y cerrar*.

FR COUVERTURE BÉBÉ ROCKET

DIMENSIONS : environ 90 cm x 90 cm.

FOURNITURES

Qualité ROCKET col. 301: 1 pelote
Crochet nº 5 mm pour **monter** les 8 premières mailles
1 marqueur de maille

Aiguilles circulaires : n° 5 avec un câble de 40 cm et de 100 cm

Points employés

Pt. mousse en rond, jersey end. en rond, m. end. torse, magic loop.

Pt. ajouré avec des augmentations (voir graphique A)

Voir explications des points de base sur www.katia.com/fr/academy ou sur notre chaîne Youtube [filkatia](#)

ÉCHANTILLON (10 cm x 10 cm)

Pour vérifier la tension de tricot pour réaliser cette couverture, tricoter l'échantillon en *jersey end.* avec les aiguilles circulaires n°5. 16 m. et 23 rgs.

RÉALISATION

Monter 8 m. avec le crochet n° 5 mm comme suit :

Enrouler le fil autour de l'index gauche pour faire 1 boucle, *piquer le crochet dans la boucle et passer le fil par le centre de la boucle, faire un autre jeté à l'extérieur de la boucle et faire passer le fil dans la boucle à l'aide du crochet* répéter de * à * jusqu'à obtenir 8 boucles en tout sur le crochet.

Remarque : laisser un fil de 5 cm minimum de longueur pour faire la première boucle.

Glisser les 8 boucles sur les aig. circulaires n°5 avec le câble de 40 cm = 8 m.

Tric. en *pt. ajouré avec des augmentations* selon le graphique A.

Remarque : indiquer le début du rg. en plaçant en marqueur de maille

Remarque : les premiers rgs se tricotent en utilisant la technique du *magic loop*.

Remarque : une fois les 10 premiers rgs tricotés, tirer sur le fil initial pour froncer et fermer les 8 premières m. en rond.

Remarque : changer de câble et prendre le câble de 100 cm dès que nécessaire.
Tric. en répétant du rg 51 au rg 54 jusqu'à avoir 476 m. en tout. Ensuite, tric. le dernier rg du graphique A et le rg suivant en m. end.
Tric. 4 rgs au *pt. mousse en rond* et **rabattre** les m.

EN ROCKET BABY BLANKET

MEASUREMENTS: 35 3/8" x 35 3/8" (90 cm x 90 cm), approximately.

MATERIALS

ROCKET: 1 ball col. 301

Crochet Hook: size H8 (U.S.)/(5 mm) to **cast on** the first 8 sts

1 stitch marker

Circular Knitting Needles: size 8 (U.S.)/(5 mm) with 16" (40 cm) & 40" (100 cm) cables

Stitches

Circular garter st, circular stockinette st, knit through back of loop, magic loop.

Eyelet st with increases (see graph A)

See basic stitches at:

www.katia.com/en/academy or on our [filkatia YouTube channel](#)

GAUGE

Make the 4"x4" (10cmx10cm) tension square to achieve the correct tension for this blanket: Using the size 8 circular knitting needles in *stockinette st*:

16 sts & 23 rows = 4x4"

INSTRUCTIONS

Cast on 8 sts: the sts are **cast on** using the size H8 crochet hook in the following manner:

Wrap the yarn around the left index finger to form 1 loop and remove it from the finger, * with the working yarn behind the loop, insert the crochet hook through the loop and pull the working yarn through the loop, leaving it on the hook. Then, wrap the yarn over the hook again (= working outside of the loop) and pass through the loop on the hook *, repeat from * to * until there are 8 loops on the hook.
Note: remember to leave a loose end of thread measuring a minimum of 2" (5 cm) from the first loop.

Pass the 8 loops onto the size 8 circular knitting needles with the 16" (40 cm) long cable = 8 sts

Work in *eyelet st with increases* following

graph A.

Note: to keep a better check on the number of rounds being worked, place a stitch marker at the start of each round.

Note: the first rounds are worked using the *magic loop* technique.

Note: when 10 rounds have been worked, pull the yarn at the start to gather up the first 8 sts.

Note: when necessary, due to the number of sts on the needles, change to the size 40" (100 cm) long cable.

Repeat from rounds 51 to 54 until there are a total of 476 sts on the needles. Then, work the last round of graph A and the following round in knit st.

Work 4 rows in *circular garter st* and **bind (cast off)**.

NL BABYDEKEN ROCKET

AFMETING: ongeveer 90 cm x 90 cm.

BENODIGD MATERIAAL

ROCKET kl. 301: 1 bol

Haaknaald nr. 5 mm voor het **opzetten** van de eerste 8 st.

1 Steekmarkeerder

Rondbreinaalden: nr. 5 met kabels van 40 cm en 100 cm

Gebruikte steken

Ribbelsteek rondgebroid, r. tric.st.

rondgebroid, verdraaide steek rechts, magic-loop

Ajoursteek met meerderingen (zie grafiek A)

Zie basissteken op:

www.katia.com/nl/academy of op ons

YouTube-kanaal filkatia

STEEKVERHOUDING

Om de spanning te testen die nodig is voor deze deken, het proeflapje van 10x10 cm breien in *r. tric.st.*

Rondbreinaalden nr. 5

10x10 cm = 16 st. en 23 naalden.

UITVOERING

8 St. opzetten: de st. worden **opgezet** met de

haaknaald nr. 5 mm, op de volgende manier:

Wikkel de draad rondom de linker wijsvinger voor het vormen van 1 lus, * de haaknaald insteken in deze lus en de draad door de lus halen, opnieuw een draad opnemen, maar aan de buitenkant en deze draad door de lus op de haaknaald halen *, herhaal van * tot * tot er 8 lussen op de haaknaald staan.

Opmerking: er rekening mee houden dat de draad van de eerste lus minimaal 5 cm lang is.

Zet deze 8 lussen op de rondbreinaalden nr. 5 met de kabel van 40 cm = 8 st.

Brei *ajoursteek met meerderingen* volgens grafiek A.

Opmerking: voor een betere controle van de naalden, 1 steekmarkeerder bevestigen bij het begin v.d. naald.

Opmerking: de eerste naalden worden gebroid met de *magic loop* techniek.

Opmerking: waneer we 10 naalden gebroid hebben, de draad v.d. begin aantrekken om zo de eerste 8 st. te rimpelen.

Opmerking: wanneer dit nodig is vanwege de hoeveelheid st., de kabel **wisselen** voor de kabel van 100 cm.

Breien en hierbij de naalden 51 tot en met 54 herhalen tot er in totaal 476 st. zijn, hierna de laatste naald van grafiek A breien en in de volgende naald alle st. r. breien.

Brei vervolgens 4 naalden in *ribbelsteek rondgebroid* en hierna de st, **afk.**

DE BABY DECKE ROCKET

MASSE: ca. 90 cm x 90 cm

MATERIAL

ROCKET Fb. 301: 1 Knäuel

Häkelnadel 5 mm, um die ersten 8 M. aufzunehmen.

1 Maschenmarkierer

Rund-Stricknadeln: Nr. 5, Seillänge 40 cm und 100 cm

Muster

Kraus re. in Rd., Glatt re. in Rd., re. verschränkte M., Magic Loop

Lochmuster mit Zunahmen (s. Strickschrift A)

Siehe die Basismuster auf:

www.katia.com/de/academy oder auf
unserem YouTube Kanal [filkatia](#)

MASCHENPROBE

Um die passende Maschenprobe zu erreichen,
die 10x10 cm in *glatt re.* arb.

Rd-Ndl. Nr. 5

10x10 cm = 16 M. und 23 R.

ANLEITUNG

8 M. anschlagen: sie werden mit der 5 mm

Häkelnadel wie folgt **angeschlagen:**

Den Faden über den linken Zeigefinger
wickeln, um eine Schlaufe zu legen.

Hinweis: Darauf achten, dass der
Anfangsfaden dann noch mindestens 5 cm hat.

*Mit der Häkelnadel in die Schlaufe stechen
einen Faden holen, erneut einen Faden holen,
jedoch von außen um die Schlaufe herum und
durch die Schlaufe auf der Häkelnadel ziehen*
von * bis wiederholen bis 8 Schlaufen auf der
Häkelnadel sind.

Die 8 Schlaufen auf die Rund-Ndl. Nr. 5 mit
Seillänge 40 cm **heben.** = 8 M.

Im *Lochmuster mit Zunahmen* entsprechend
Häkelschrift A arb.

Hinweis: Für eine bessere Übersicht einen
Maschenmarkierer an den Rd.-Anfang setzen.

Hinweis: Die ersten Rd. in der *Magic Loop*
Technik arbeiten.

Hinweis: Nach 10 Rd. an dem Anfangsfaden
ziehen, um die M. zu raffén.

Hinweis: Bei Bedarf auf die Seillänge 100 cm
wechseln.

Weiterarb. und die Rd. 51 bis 54 wiederholen,
bis insgesamt 476 M. auf der Ndl. sind und
dann die letzte Rd. der Strickschrift A und eine
weitere Rd. in *re.* arbeiten.

4 Rd. in *kraus re.* in Rd. stricken und dann
abketten.

Uncinetto da 5 mm per **avviare** le prime 8 m.
1 marcatore

Ferri circolari: 5 mm con cavo da 40 cm e da
100 cm

Punti

**M. Legaccio in tondo, M. Rasata in tondo,
Diritto ritorto, Magic loop.**

P. Traforato con aumenti (v. grafico A)

Vedi Punti di Base su:

www.katia.com/it/academy o sul nostro
canale YouTube [filkatia](#)

CAMPIONE

Per verificare il campione necessario per questa
coperta, lavorare un campione 10x10 a *m. ras.*
F. circolari da 5 mm

10x10 cm = 16 m. x 23 f.

REALIZZAZIONE

Avviare 8 m.: si **avviano** con l'uncinetto da 5
mm nel seguente modo:

Avvolgere il filo attorno all'indice sinistro
per formare 1 asola. * puntare l'uncinetto
nell'asola ed estrarre il filo facendolo passare
nell'asola, prendere di nuovo il filo, ma da fuori
e farlo passare nell'asola sull'uncinetto * rip.
da * a * fino ad avere 8 asole sull'uncinetto.

Nota: lasciare minimo 5 cm di lunghezza di filo
dalla prima asola.

Far passare le 8 asole ai f. circolari da 5 mm
con il cavo da 40 cm. = 8 m.

Lavorare a *p. traforato con aumenti* seguendo
il grafico A.

Nota: per avere un maggior controllo dei f.
mettere 1 marcatore all'inizio del f.

Nota: i primi f. si lavorano con la tecnica del
magic loop.

Nota: quando avremo 10 f. tirare il filo iniziale
per stringere le prime 8 m.

Nota: quando è necessario per il numero della
m. **passare** al cavo da 100 cm.

Lavorare ripetendo dal f. 51 al 54
fino ad ottenere un totale di 476 m. e
successivamente lavorare l'ultimo f. del grafico
A e tutto il f. successivo a dir.

Lavorare 4 f. a *m. legaccio in tondo* e **chiudere.**

IT COPERTA BEBE ROCKET

MISURE: 90 cm x 90 cm circa.

MATERIALE

ROCKET col. 301: 1 gomitolo

GRÁFICO A / GRAPHIQUE A / GRAPH A / GRAFIEK A / STRICKSCHRIFT A / GRAFICO A

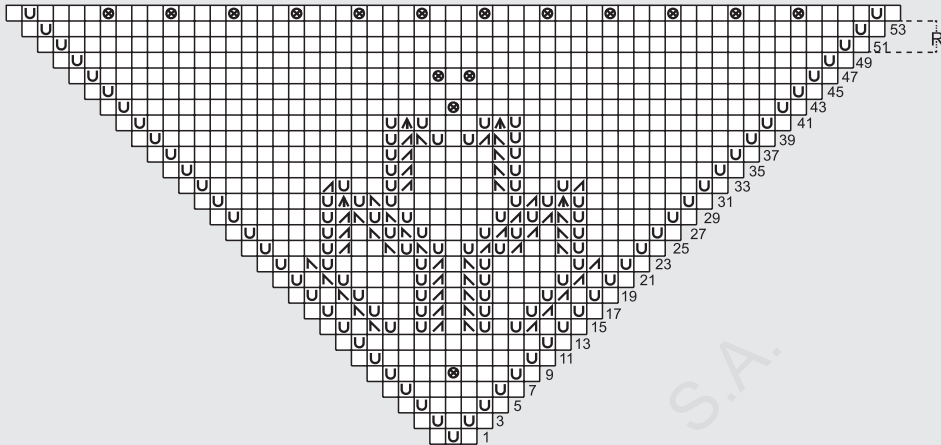

En las vtas. pares trab. los p. y las hebras al der./ Sur les rgs pairs, tric. toutes les m. et les jetés à l'end. / On alternate rounds work the sts and the yo's in knit st / In de even naalden, de st. en de draadomslagen r. breien / In den geraden Rd. die M. und Umschläge re. stricken. / Sui f. pari lavorare le m. e i gettati a dir.

R Repetir / Répéter / Repeat / Herhalen / Wiederholen / Ripetere

□ 1 p. der. / 1 m. end. / 1 knit st / 1 st. r. / 1 M. re / 1 dir.

U 1 hebra / 1 jeté / 1 yo / 1 draadomslag / 1 Umschlag / 1 gettato

↗ 2 p. juntos der. / 2 m. end. ensemble. / k2 tog / 2 st. samen r. breien. / 2 M. re. zus. / 2 m. assieme a dir.

↖ pasar 1 p. sin hacer, trab. 1 p. der. y pasar el p. sin hacer por encima / glisser 1 m. sans la tricoter, tric. 1 m. end. et rabattre la m. glissée par-dessus la m. tricotée / slip 1 st, k1, pass the slipped st over the knitted st / Laet 1 st. zonder te breien overglijden op de rechternaald, brei 1 st. r. en haal hier de ongebr. st. overheen. / 1 M re. abheben, 1 M. re. str. die abgehobene drüberziehen / far passare 1 m. senza lavorarla, lavorare 1 dir. e accavallare la m. non lavorata

↗ pasar 1 p. sin hacer, trab. 2 p. juntos der. y pasar el p. sin hacer por encima / glisser 1 m. sans la tricoter, tric. 2 m. end. ensemble et rabattre la m. glissée par-dessus les 2 m. tricotées ensemble / slip 1 st, k2 tog, pass the slipped st over the 2 sts knitted together / laet 1 st. zonder te breien overglijden op de rechternaald, brei 2 st. samen r. en haal de ongebr. st. over de verkregen st. v.d. 2 samengebr. st. / 1 M re. abheben, 2 M. re. zus. und die abgehobene drüberziehen / far passare 1 m. senza lavorarla, lavorare 2 m. assieme a dir. e accavallare la m. non lavorata

⊗ 1 bodoque: de 1 p. hacer 3 p. (= 1 p. der., 1 p. der. retorcido, 1 p. der.), dar la vta. a la labor y trab. 3 p. rev., dar la vta. a la labor y trab. 3 p. der., dar la vta. a la labor y trab. 3 p. rev., dar la vta. a la labor y trab. 3 p. juntos der. / 1 nope : d'1 m. en faire 3 m. (= 1 m. end, 1 m. end. torse, 1 m. end.), tourner l'ouvrage et tric. 3 m. env., tourner l'ouvrage et tric. 3 m. end., tourner l'ouvrage et tric. 3 m. env., tourner l'ouvrage et tric. 3 m. end. ensemble. / 1 bobble: make 3 sts in 1 st (= k1, knit through back of loop, k1), turn work and p3, turn work and k3, turn work and p3, turn work and k3 tog / 1 nopje: brei 3 st. in 1 st. (= 1 st. r., 1 st. verdraaid rechts, 1 st. r.), keer het werk en brei 3 st. av., keer het werk en brei 3 st. r., keer het werk en brei 3 st. av., keer het werk en brei 3 st. samen r. / 1 Noppe: aus 1 M. 3 M. herausstricken (= 1 M. re., 1 M. re. verschränkt, 1 M. re.), die Arbeit wenden und 3 M. li, die Arbeit wenden und 3 M. re, die Arbeit wenden und 3 M. li., die Arbeit wenden und 3 M. re. zusammenstricken / 1 nocciolina: da 1 m. Farne 3 (= 1 dir., 1 dir. ritorto, 1 dir.), girare il lavoro e lavorare 3 rov., girare il lavoro e lavorare 3 dir., girare il lavoro e lavorare 3 rov., girare il lavoro e lavorare 3 m. assieme a dir.



ROCKET

JERSEY / PULL FEMME / WOMAN'S
JUMPER / DAMESTRUI /
DAMEN PULLOVER / MAGLIONE MUJER

ES JERSEY MUJER ROCKET

TALLAS: -a) 38-40 -b) 42-44

El modelo fotografiado corresponde a la
talla -a) 38-40

MATERIALES

ROCKET col. 300: -a) 1 -b) 1 ovillo

Agujas: n° 5

Puntos empleados:

P. jersey der., p. elástico 1x1, costura a p. de lado

Ver puntos básicos en:

www.katia.com/es/academy o en nuestro
canal de YouTube [filkatia](https://www.youtube.com/filkatia)

MUESTRA DEL PUNTO

A *p. jersey der.*, ag. n° 5

10x10 cm = 16,5 p. y 23 vtas.

ESPALDA

Montar -a) 96 p. -b) 104 p. Trab. a *p. elástico 1x1*.

A 5 cm de largo total, continuar trab. a *p. jersey der.*

Hombros y escote: A -a) 45 cm -b) 46 cm de
largo total, **cerrar** todos los p.

DELANTERO

Montar -a) 96 p. -b) 104 p. Trab. a *p. elástico 1x1*.

A 5 cm de largo total, continuar trab. a *p. jersey der.*

Escote: A -a) 37 cm -b) 38 cm de largo total,
por el derecho de la labor, **cerrar** los -a) 20 p.

-b) 22 p. centrales y continuar trab. cada lado
por separado, **cerrando** en el lado del escote,
en cada inicio de vta. del derecho de la labor: 1
vez 3 p., 1 vez 2 p., 2 veces 1 p.

Hombro: A 8 cm contando desde el inicio del
escote, **cerrar** los -a) 31 p. -b) 34 p. restantes.
Trab. el otro lado igual, pero a la **inversa**

MANGAS

Montar -a) 36 p. -b) 40 p. Trab. a *p. elástico 1x1*.

A 5 cm de largo total, continuar trab. a *p. jersey der.* **augmentando** en ambos lados, en cada 4ª y 6ª vta. alternativamente: 15 veces 1 p.

Quedarán: **-a)** 66 p. **-b)** 70 p.

A **-a)** 42 cm **-b)** 43 cm de largo total, **cerrar** todos los p.

Trab. otra manga igual.

CONFECCIÓN Y REMATE

Todas las costuras se **cosen** a *p. de lado*.

Coser un hombro.

Cuello: Recoger p. alrededor de todo el escote, **augmentando** o **menguando** según sea necesario en la 1ª vta. hasta obtener: **-a)** 94 p.

-b) 104 p. Trab. a *p. elástico 1x1*.

Trab. 3 cm de largo total, **cerrar** los p.

Coser el otro hombro y el cuello.

Aplicar las mangas, poner la mitad de la parte superior de la manga en la costura del hombro y hacer llegar los extremos a **-a)** 20 cm **-b)** 21 cm de la costura del hombro. **Coser**.

Coser el bajo de las mangas y los lados.

FR PULL FEMME ROCKET

TAILLES : -a) 38-40 **-b)** 42-44

Le modèle de la photo correspond à la taille -a) 38-40

FOURNITURES

Qualité ROCKET col. 300 : **-a)** 1 **-b)** 1 pelote

Aiguilles : n° 5

Points employés :

Jersey end., côtes 1x1, couture au pt. de côté
Voir explications des points de base sur www.katia.com/fr/academy ou sur notre chaîne Youtube filkatia

ÉCHANTILLON (10 cm x 10 cm)

16,5 m. et 23 rgs en *jersey end.* avec les aig. n° 5.

DOS

Monter -a) 96 m. **-b)** 104 m. Tric. en *côtes 1x1*.

À 5 cm de hauteur totale, tric. en *jersey end.*

Épaules et encolures : À -a) 45 cm **-b)** 46 cm de hauteur totale, **rabattre** toutes les m.

DEVANT

Monter -a) 96 m. **-b)** 104 m. Tric. en *côtes 1x1*.

À 5 cm de hauteur totale, tric. en *jersey end.*

Encolure : À -a) 37 cm **-b)** 38 cm de hauteur totale, sur l'endroit de l'ouvrage, **rabattre** les **-a)** 20 m. **-b)** 22 m. centrales et tric. ensuite chaque côté séparément en **rabattant**, du côté de l'encolure, au début de chaque rg endroit : 1 fois 3 m., 1 fois 2 m., 2 fois 1 m.

Épaule : À 8 cm à partir du début de l'encolure, **rabattre** les **-a)** 31 m. **-b)** 34 m. restantes.

Tric. l'autre côté de manière identique, mais en **vis-à-vis**.

MANCHES

Monter -a) 36 m. **-b)** 40 m. Tric. en *côtes 1x1*.

À 5 cm de hauteur totale, tric. en *jersey end.* en **augmentant** de chaque côté, alternativement tous les 4 et 6 rgs : 15 fois 1 m
On obtient : **-a)** 66 m. **-b)** 70 m.

À **-a)** 42 cm **-b)** 43 cm de hauteur totale, **rabattre** toutes les m.

Tric. une deuxième manche identique.

MONTAGE

Toutes les **coutures** se ferment au *pt. de côté*.

Coudre une épaule.

Col : relever les m. tout autour de l'encolure en **augmentant** ou en **diminuant** au premier rg le nombre de m. nécessaire pour obtenir **-a)** 94 m. **-b)** 104 m. Tric. en *côtes 1x1*.

Tric. jusqu'à atteindre une hauteur totale de 3 cm et **rabattre** les m.

Coudre l'autre épaule et la hauteur de col.

Appliquer et **coudre** les manches en faisant coïncider le milieu du haut des manches et la couture de l'épaule et en plaçant les extrémités à **-a)** 20 cm **-b)** 21 cm de la couture de l'épaule.

Coudre le dessous des manches et les côtés.

EN WOMAN'S ROCKET JUMPER

SIZE: -a) 45 5/8" **-b)** 49 5/8"

UK size: -a) 8-10 **-b)** 12-14

US size: -a) 4-6 **-b)** 8-10

The model in the photograph corresponds to size -a)

MATERIALS

ROCKET: -a) 1 -b) 1 ball col. 300

Knitting Needles: size 8 (U.S.)/(5 mm)

Stitches:

Stockinette st, 1x1 ribbing, side seams

See basic stitches at:

www.katia.com/en/academy or on our [filkatia YouTube channel](#)

GAUGE

Using the size 8 needles in *stockinette st*:
16.5 sts & 23 rows = 4x4"

BACK

Cast on -a) 96 -b) 104 sts. Work in *1x1 ribbing*.

When back measures 2" (5 cm) from the start, continue working in *stockinette st*.

Shoulders & neckline: When back measures -a) 17 3/4" (45 cm) -b) 18 1/8" (46 cm) from the start, **bind (cast off)** all the sts.

FRONT

Cast on -a) 96 -b) 104 sts. Work in *1x1 ribbing*.

When front measures 2" (5 cm) from the start, continue working in *stockinette st*.

Neckline: When front measures -a) 14 5/8" (37 cm) -b) 15" (38 cm) from the start, with the right side of the work facing, **bind (cast off)** the central -a) 20 -b) 22 sts and continue working each side separately, **binding (casting off)** at the start of each right side row of the work at the neckline edge as follows: 3 sts 1 time, 2 sts 1 time, 1 st 2 times.

Shoulders: At a distance of 3 1/8" (8 cm) from the start of the neckline shaping, **bind (cast off)** the remaining -a) 31 -b) 34 sts. Finish the other side in the same manner, but **reverse** the shaping.

SLEEVES

Cast on -a) 36 -b) 40 sts. Work in *1x1 ribbing*.

When sleeve measures 2" (5 cm) from the start, continue working in *stockinette st*, **increasing** at each edge of every 4th & 6th alternate row as follows: 1 st 15 times

Total: -a) 66 -b) 70 sts.

When sleeve measures -a) 16 1/2" (42 cm) -b)

16 7/8" (43 cm) from the start, **bind (cast off)** all the sts.

Make another sleeve the same.

FINISHING (MAKING UP)

All the seams are **sewn** using *side seams*.

Sew one shoulder.

Neckband: **Pick up** all the sts around the neckline, **increasing** or **decreasing** where necessary on the 1st row in order to obtain a total of: -a) 94 -b) 104 sts. Work in *1x1 ribbing*. When neckband measures 1 1/8" (3 cm) from the start, **bind (cast off)** all the sts.

Sew the other shoulder and the neckband seam.

Attach sleeves = match the centre of the sleeve head to the shoulder seam and make the edges of the sleeve head measure an armhole depth of -a) 7 7/8" (20 cm) -b) 8 1/4" (21 cm) from the shoulder seam. **Sew**.

Sew the sides and the underarm seams.

NL DAMESTRUI ROCKET

MATEN: -a) 38-40 -b) 42-44

Het model van de foto komt overeen met de maat: -a) 38-40

BENODIGD MATERIAAL

ROCKET kl. 300: -a) 1 -b) 1 bol

Breinaalden: nr. 5

Gebruikte steken:

R. tric.st., boordsteek 1x1, naad d.m.v. platte kantsteek

Zie basissteken op:

www.katia.com/nl/academy of op ons YouTube-kanaal [filkatia](#)

STEEKVERHOUDING

In *r. tric.st.*, breinaalden nr. 5

10x10 cm = 16,5 st. en 23 naalden.

RUGPAND

-a) 96 st. -b) 104 st. **opz.** Brei *boordsteek 1x1*.

Bij 5 cm totale lengte, verderbreien in *r. tric.st.*

Shoulders en hals: Bij -a) 45 cm -b) 46 cm totale lengte, alle st. **afk.**

VOORPAND

-a) 96 st. **-b)** 104 st. **opz.** Brei *boordsteek 1x1*. Bij 5 cm totale lengte, verderbreien in *r. tric.st.*
Hals: Bij **-a)** 37 cm **-b)** 38 cm totale lengte, in een naald aan de goede kant v.h. werk, de midd. **-a)** 20 st. **-b)** 22 st. **afk.** en hierna elk deel apart verderbreien. Aan de halskant, bij het begin van elke naald aan de goede kant v.h. werk **afk.:** 1 maal 3 st., 1 maal 2 st., 2 maal 1 st.
Schouder: Bij 8 cm lengte, meten vanaf het begin v.d. hals, de resterende **-a)** 31 st. **-b)** 34 st. **afk.** Brei het andere deel idem, maar **in spiegelbeeld**.

MOUWEN

-a) 36 st. **-b)** 40 st. **opz.** Brei *boordsteek 1x1*. Bij 5 cm totale lengte, verderbreien in *r. tric.st.* en **meerder** hierbij aan beide kanten afwisselend elke 4e naald en elke 6e naald: 15 maal 1 st. Er zijn hierna: **-a)** 66 st. **-b)** 70 st.
Bij **-a)** 42 cm **-b)** 43 cm totale lengte, alle st. **afk.** Brei de andere mouw idem.

IN ELKAAR ZETTEN EN AFWERKEN

Alle naden worden **vastgenaaid** d.m.v. *platte kantsteek*.

Sluit een schoudernaad.

Kraag: de st. rondom de gehele hals **opnemen**, **meerder** of **minder** hierbij verdeeld over de 1e naald het benodigd aantal st. tot er in totaal **-a)** 94 st. **-b)** 104 st. zijn. Brei *boordsteek 1x1*. Bij 3 cm totale lengte, alle st. **afk.**

Sluit de andere schoudernaad en de naad v.d. kraag.

Bevestig de mouwen, met het midden v.d. bovenkant v.d. mouw aan de schoudernaad en de uiteinden v.d. bovenkant v.d. mouw op **-a)** 20 cm **-b)** 21 cm vanaf de schoudernaad **vastnaaien** aan het rugpand en het voorpand.
Naai de binnenkant v.d. mouwen en naden v.d. zijkanten.

DE DAMEN PULLOVER ROCKET

GRÖSSEN: **-a)** 36-38 **-b)** 40-42

Das Modell auf dem Foto entspricht Größe -a) 36-38

MATERIAL

ROCKET Fb. 300: **-a)** 1 **-b)** 1 Knäuel

Stricknadeln: Nr. 5

Muster:

Glatt re., Rippenmuster 1x1, Matratzenstich
Siehe die Basismuster auf:
www.katia.com/de/academy oder auf unserem YouTube Kanal **filkatia**

MASCHENPROBE

Glatt re., Ndl. Nr. 5
10x10 cm = 16,5 M. und 23 R.

RÜCKENTEIL

-a) 96 M. **-b)** 104 M. **anschlagen** und im *Rippenmuster 1x1* stricken.
In 5 cm Gesamthöhe in *glatt re.* weiterarb.
Schultern und Halsausschnitt: In **-a)** 45 cm **-b)** 46 cm Gesamthöhe alle M. **abketten**.

VORDERTEIL

-a) 96 M. **-b)** 104 M. **anschlagen** und im *Rippenmuster 1x1* stricken.
In 5 cm Gesamthöhe in *glatt re.* weiterarb.
Halsausschnitt: In **-a)** 37 cm **-b)** 38 cm Gesamthöhe in einer Hin-R. die mittleren **-a)** 20 M. **-b)** 22 M. **abketten** und jede Seite separat beenden, dabei auf der Seite des Halsausschnittes am Anfang jeder Hin-R. wie folgt **abketten:** 1 Mal 3 M., 1 Mal 2 M., 2 Mal 1 M.
Schulter: In 8 cm ab dem Beginn des Ausschnittes die restlichen **-a)** 31 M. **-b)** 34 M. **abketten**.
Die andere Seite **gegengleich** beenden.

ÄRMEL

-a) 36 M. **-b)** 40 M. **anschlagen** und im *Rippenmuster 1x1* stricken.
In 5 cm Gesamthöhe in *glatt re.* weiterarb. und beidseitig abwechselnd in jeder 4. und 6. R. wie folgt **zunehmen:** 15 Mal 1 M.
Gesamt: **-a)** 66 M. **-b)** 70 M.
In **-a)** 42 cm **-b)** 43 cm Gesamthöhe alle M. **abketten**.
Den 2. Ärmel genauso arbeiten.

AUSARBEITUNG UND FERTIGSTELLUNG

Alle Nähte werden im *Matratzenstich* **genäht**.
Eine Schulter nähen.
Kragen: Alle M. entlang des Ausschnittes

aufnehmen. In der 1. R., wenn nötig, zu- bzw. abnehmen, um: **-a)** 94 M. **-b)** 104 M. zu erhalten. Im *Rippenmuster 1x1* stricken.

In 3 cm Gesamthöhe alle M. **abketten.**

Die 2. Schulter und den Kragen **nähen.**

Die Ärmel mit der Mitte des oberen Randes an der Schulternaht und den Seitenrändern im Abstand von **-a)** 20 cm **-b)** 21 cm von der Schulternaht **anlegen** und an die Seiten **nähen.**

Die Ärmel- und Seitennähte **schließen.**

Lavorare l'altro lato allo stesso modo, ma **invertendo** le sagomature.

MANICHE

Avviare -a) 36 m. **-b)** 40 m. e lavorare a *coste 1x1*.

A 5 cm di altezza, cont. a lavorare a *m. ras.*

augmentando su entrambi i lati, ogni 4 e 6 f. alternativamente: 15 volte 1 m.

Totale: **-a)** 66 m. **-b)** 70 m.

A **-a)** 42 cm **-b)** 43 cm di altezza, **chiudere** tutte le m.

Lavorare l'altra manica allo stesso modo.

FINITURE

Tutte le **cuciture** vanno eseguite a *p. materasso*.

Cucire una spalla.

Collo: riprendere le m. attorno a tutto lo scollo, **augmentando** o **diminuendo** sul 1° f. in modo da ottenere: **-a)** 94 m. **-b)** 104 m. Lavorare a *coste 1x1*. A 3 cm di altezza, **chiudere** le m.

Cucire l'altra spalla e il collo.

Attaccare le maniche, facendo combaciare il centro della testa della manica alla cucitura della spalla e i lati a **-a)** 20 cm **-b)** 21 cm dalla cucitura della spalla. **Cucire.**

Cucire i sottomanica e i lati.

IT MAGLIONE MUJER ROCKET

TAGLIE: **-a)** 42-44 **-b)** 46-48

Il modello in fotografia corrisponde alla taglia: **-a)** 42-44

MATERIALE

ROCKET col. 300: **-a)** 1 **-b)** 1 gomitolino

Ferri: 5 mm

Punti:

M. Rasata, Coste 1x1, Cucitura a P. Materasso

Vedi Punti di Base su:

www.katia.com/it/academy o sul nostro canale YouTube filkatia

CAMPIONE

Con i ferri da 5 mm, a *M. Rasata*
10x10 cm = 16,5 m. x 23 f.

DIETRO

Avviare -a) 96 m. **-b)** 104 m. e lavorare a *coste 1x1*.

A 5 cm di altezza, cont. a lavorare a *m. ras.*

Spalle e scollo: A **-a)** 45 cm **-b)** 46 cm di altezza, **chiudere** tutte le m.

DAVANTI

Avviare -a) 96 m. **-b)** 104 m. e lavorare a *coste 1x1*.

A 5 cm di altezza, cont. a lavorare a *m. ras.*

Scollo: A **-a)** 37 cm **-b)** 38 cm di altezza, dal dir. del lavoro **chiudere** le **-a)** 20 m. **-b)** 22 m. centrali e cont. su ciascun lato separatamente, **chiudendo** sul lato dello scollo all'inizio di ogni f. dal dir. del lavoro: 1 volta 3 m., 1 volta 2 m., 2 volte 1 m.

Spalla: A 8 cm dall'inizio dello scollo, **chiudere** le **-a)** 31 m. **-b)** 34 m. rimanenti.

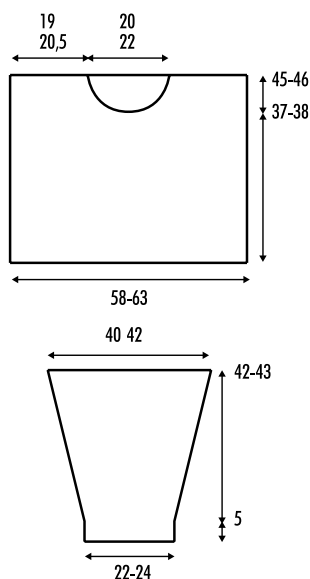



300



301



302



303



304



305



306