



katia

02

BLUE JEANS



Katia

02



page 6/7

BLUE JEANS

FR

TAILLES : -a) 38-40 -b) 42-44 -c) 46-48 -d) 50-52

Le modèle de la photo correspond à la taille :
-a) 38-40

FOURNITURES

Qualité BLUE JEANS II col. n° 102 : -a) 1 -b) 1 -c) 1 -d) 1 cône

Qualité BLUE JEANS III col. n° 105 : -a) 1 -b) 1 -c) 1 -d) 1 cône

Col. n° 106 : -a) 1 -b) 1 -c) 1 -d) 1 cône

Qualité BLUE JEANS IV col. n° 107 : -a) 1 -b) 1 -c) 1 -d) 1 cône

Aiguilles	Points employés
N° 3,5	<ul style="list-style-type: none"> • Côtes 1x1 • Jersey end. • Couture au pt de côté - Rayures (voir explication)

• Voir explications des points de base sur www.katia.com/fr/academy ou sur notre chaîne Youtube, filkatia.

Rayures : tric. en *jersey end.*, comme suit :

* 4 rgs en BLUE JEANS IV col. 107
12 rgs en BLUE JEANS II col. 102
4 rgs en BLUE JEANS III col. 106
4 rgs en BLUE JEANS IV col. 107
4 rgs en BLUE JEANS II col. 102
10 rgs en BLUE JEANS III col. 105
10 rgs en BLUE JEANS IV col. 107
4 rgs en BLUE JEANS III col. 106
4 rgs en BLUE JEANS III col. 105
10 rgs en BLUE JEANS II col. 102
4 rgs en BLUE JEANS IV col. 107
4 rgs en BLUE JEANS III col. 106
10 rgs en BLUE JEANS III col. 105 *
Tric. de * à *.

ÉCHANTILLON (10 cm x 10 cm)

23 m. et 28 rgs en *rayures*, avec les aig. n° 3,5

DOS

En BLUE JEANS III col. n° 106, **monter** -a) 105 m. -b) 117 m. -c) 127 m. -d) 139 m. et tric. en *côtes 1x1*.

À 4 cm de hauteur totale, continuer à tric. en *rayures*.

Emmanchures : à 28 cm de hauteur totale, **rabattre** des deux côtés, au début de chaque rg :

-a) 1x5 m., 1x4 m., 1x3 m., 2x1 m.

-b) 1x5 m., 1x4 m., 2x3 m., 1x2 m.

-c) 1x5 m., 2x4 m., 1x3 m., 1x2 m.

-d) 1x6 m., 1x5 m., 1x4 m., 2x3 m.

Il reste -a) 77 m. -b) 83 m. -c) 91 m -d) 97 m.

Encolure : à -a) 17 cm -b) 18 cm -c) 19 cm

-d) 20 cm à partir du début des emmanchures,

à un rg sur l'endroit, **rabattre** les -a) 29 m.

-b) 35 m. -c) 39 m. -d) 43 m. centrales et

continuer à tric. chaque côté séparément, **en**

rabattant du côté de l'encolure, au début de

chaque rg sur l'endroit : 1x6 m., 1x5 m.,

1x2 m., 1x1 m.

Épaule : à 3 cm à partir du début de l'enco-

lure, **rabattre** les -a) 10 m. -b) 10 m. -c) 12 m.

-d) 13 m. restantes.

Terminer l'autre côté de même mais **en vis-à-vis**.

DEVANT

Croch. comme le dos, **sauf** l'encolure.

Encolure : à -a) 15 cm -b) 16 cm -c) 17 cm

-d) 18 cm à partir du début des emmanchures,

à un rg sur l'endroit, **rabattre** les -a) 23 m.

-b) 29 m. -c) 33 m. -d) 37 m. centrales et

continuer à tric. chaque côté séparément, **en**

rabattant du côté de l'encolure, au début de

chaque rg sur l'endroit : 2x4 m., 1x3 m.,

2x2 m., 2x1 m.

Épaule : à 5 cm à partir du début de l'enco-

lure, **rabattre** les -a) 10 m. -b) 10 m. -c) 12 m.

-d) 13 m. restantes.

Terminer l'autre côté de même mais **en vis-à-vis**.

MONTAGE

Fermer toutes les coutures au *pt de côté*.

Coudre une épaule.

Col : en BLUE JEANS III col. n° 106, **relever**

toutes les m. sur l'encolure, **en augmentant**

ou **en diminuant** le nombre de m. nécessaire

au 1^{er} rg pour obtenir : -a) 129 m. -b) 139 m.

-c) 149 m. -d) 159 m. Tric. en *côtes 1x1*.

À 3 cm de hauteur totale, **rabattre**.

Coudre l'autre épaule et la hauteur du col.

Finition emmanchures : en BLUE JEANS III col.

n° 106, **relever** toutes les m. sur une emman-

chure, **en augmentant** ou **en diminuant** le

nombre de m. nécessaire au 1^{er} rg pour obtenir :

-a) 101 m. -b) 107 m. -c) 111 m. -d) 117 m.

Tric. en *côtes 1x1*.

À 3 cm de hauteur totale, **rabattre**.

Procéder de même sur l'autre emmanchure.

Coudre les côtés.

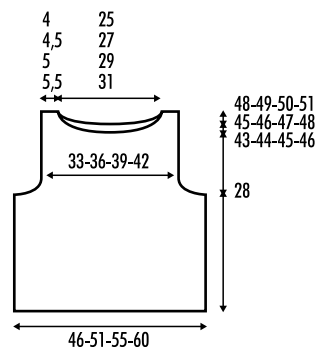

NL

MATEN: -a) 38-40 -b) 42-44 -c) 46-48 -d) 50-52

Het model van de foto komt overeen met de maat: -a) 38-40

BENODIGD MATERIAAL

BLUE JEANS II kl. 102: -a) 1 -b) 1 -c) 1 -d) 1 klos

BLUE JEANS III kl. 105: -a) 1 -b) 1 -c) 1 -d) 1 klos

Kl. 106: -a) 1 -b) 1 -c) 1 -d) 1 klos

BLUE JEANS IV kl. 107: -a) 1 -b) 1 -c) 1 -d) 1 klos

Breinaalden	Gebruikte steken
Nr. 3 ½	<ul style="list-style-type: none"> • Boordsteek 1x1 • R. tric.st. • Naad d.m.v. platte kantsteek - Streepsteek (zie beschrijving)

• Zie basissteken op: www.katia.com/nl/academy of op ons YouTube-kanaal filkatia

Streepsteek: Brei *r. tric.st.* met de volgende verdeling:

* 4 naalden met BLUE JEANS IV kl. 107

12 naalden met BLUE JEANS II kl. 102

4 naalden met BLUE JEANS III kl. 106

4 naalden met BLUE JEANS IV kl. 107

4 naalden met BLUE JEANS II kl. 102

10 naalden met BLUE JEANS III kl. 105

10 naalden met BLUE JEANS IV kl. 107

4 naalden met BLUE JEANS III kl. 106

4 naalden met BLUE JEANS III kl. 105

10 naalden met BLUE JEANS II kl. 102

4 naalden met BLUE JEANS IV kl. 107

4 naalden met BLUE JEANS III kl. 106

10 naalden met BLUE JEANS III kl. 105 *

Herhaal van * tot *.

STEEKVERHOUDING

In *streepsteek*, breinaalden nr. 3 ½

10x10 cm = 23 st. en 28 naalden.

RUGPAND

Met BLUE JEANS III kl. 106, -a) 105 st.

-b) 117 st. -c) 127 st. -d) 139 st. **opz.** Brei

boordsteek 1x1.

Bij 4 cm totale lengte, verderbreien in *streep-*

steek.

Armsgaten: Bij 28 cm totale lengte, aan beide kanten, bij het begin van elke naald **afk.**:

-a) 1 maal 5 st., 1 maal 4 st., 1 maal 3 st., 2 maal 1 st.

-b) 1 maal 5 st., 1 maal 4 st., 2 maal 3 st., 1 maal 2 st.

-c) 1 maal 5 st., 2 maal 4 st., 1 maal 3 st., 1 maal 2 st.

-d) 1 maal 6 st., 1 maal 5 st., 1 maal 4 st., 2 maal 3 st.

Er zijn hierna: -a) 77 st. -b) 83 st. -c) 91 st. -d) 97 st.

Hals: Bij **-a)** 17 cm **-b)** 18 cm **-c)** 19 cm **-d)** 20 cm lengte, meten vanaf het begin v.d. armsgaten, in een naald aan de goede kant v.h. werk, de midd. **-a)** 29 st. **-b)** 35 st. **-c)** 39 st. **-d)** 43 st. **afk.** en hierna elk deel apart verderbreien. Aan de halskant, bij het begin van elke naald aan de goede kant v.h. werk **afk.:** 1 maal 6 st., 1 maal 5 st., 1 maal 2 st., 1 maal 1 st.

Schouder: Bij 3 cm lengte, meten vanaf het begin v.d. hals, de resterende **-a)** 10 st. **-b)** 10 st. **-c)** 12 st. **-d)** 13 st. **afk.**
Brei het andere deel idem, maar **in spiegelbeeld**.

VOORPAND

Breien zoals het rugpand, **behalve** de hals.

Hals: Bij **-a)** 15 cm **-b)** 16 cm **-c)** 17 cm **-d)** 18 cm lengte, meten vanaf het begin v.d. armsgaten, in een naald aan de goede kant v.h. werk, de midd. **-a)** 23 st. **-b)** 29 st. **-c)** 33 st. **-d)** 37 st. **afk.** en hierna elk deel apart verderbreien. Aan de halskant, bij het begin van elke naald aan de goede kant v.h. werk **afk.:** 2 maal 4 st., 1 maal 3 st., 2 maal 2 st., 2 maal 1 st.

Schouder: Bij 5 cm lengte, meten vanaf het begin v.d. hals, de resterende **-a)** 10 st. **-b)** 10 st. **-c)** 12 st. **-d)** 13 st. **afk.**
Brei het andere deel idem, maar **in spiegelbeeld**.

IN ELKAAR ZETTEN EN AFWERKEN

Alle naden worden **genaaid** d.m.v. *platte kantsteek*.

Naai een schoudernaad.

Kraag: Met BLUE JEANS III kl. 106, alle st. rondom de hals **opnemen, meerder** of **minder** hierbij verdeeld over de 1e naald het benodigd aantal st. tot er in totaal **-a)** 129 st. **-b)** 139 st. **-c)** 149 st. **-d)** 159 st. zijn. Brei *boordsteek 1x1*. Bij 3 cm totale lengte, alle st. **afk.**

Naai de andere schoudernaad en de naad v.d. kraag.

Afwerking armsgaten: met BLUE JEANS III kl. 106, alle st. rondom een armsgat **opnemen, meerder** of **minder** hierbij verdeeld over de 1e naald het benodigd aantal st. tot er in totaal **-a)** 101 st. **-b)** 107 st. **-c)** 111 st. **-d)** 117 st. zijn. Brei *boordsteek 1x1*.

Bij 3 cm totale lengte, alle st. **afk.**

Brei de afwerking rondom het andere armsgat op dezelfde manier.

Naai de zijkanten.

IT

TAGLIE: **-a)** 42-44 **-b)** 46-48 **-c)** 50-52 **-d)** 54-56

Il modello in fotografia corrisponde alla taglia -a) 42-44

MATERIALE

BLUE JEANS II col. 102: **-a)** 1 **-b)** 1 **-c)** 1 **-d)** 1 rocca

BLUE JEANS III col. 105: **-a)** 1 **-b)** 1 **-c)** 1 **-d)** 1 rocca

Col. 106: **-a)** 1 **-b)** 1 **-c)** 1 **-d)** 1 rocca

BLUE JEANS IV col. 107: **-a)** 1 **-b)** 1 **-c)** 1 **-d)** 1 rocca

Ferri	Punti
3,5 mm	<ul style="list-style-type: none"> • Coste 1x1 • M. Rasata • Cucitura a P. Materasso - M. Rigata (v. Spiegazione)

• Vedi Punti di Base su: www.katia.com/it/academy o sul nostro canale YouTube *filkatia*

M. Rigata: Lavorare a *m. ras.* in questo modo:

* 4 f. con BLUE JEANS IV col. 107

12 f. con BLUE JEANS II col. 102

4 f. con BLUE JEANS III col. 106

4 f. con BLUE JEANS IV col. 107

4 f. con BLUE JEANS II col. 102

10 f. con BLUE JEANS III col. 105

10 f. con BLUE JEANS IV col. 107

4 f. con BLUE JEANS III col. 106

4 f. con BLUE JEANS III col. 105

10 f. con BLUE JEANS II col. 102

4 f. con BLUE JEANS IV col. 107

4 f. con BLUE JEANS III col. 106

10 f. con BLUE JEANS III col. 105 *

Rip. da * a *.

CAMPIONE

Con i ferri da 3,5 mm, a *M. Rigata*

10x10 cm = 23 m. x 28 f.

DIETRO

Con BLUE JEANS III col. 106 **avviare -a)** 105 **-b)** 117 **-c)** 127 **-d)** 139 m. Lavorare a *coste 1x1*.

A 4 cm di altezza, cont. a *m. rigata*.

Scaffi: A 28 cm di altezza, **chiudere** su entrambi i lati, all'inizio di ogni f.:

-a) 1 volta 5 m., 1 volta 4 m., 1 volta 3 m., 2 volte 1 m.

-b) 1 volta 5 m., 1 volta 4 m., 2 volte 3 m., 1 volta 2 m.

-c) 1 volta 5 m., 2 volte 4 m., 1 volta 3 m., 1 volta 2 m.

-d) 1 volta 6 m., 1 volta 5 m., 1 volta 4 m., 2 volte 3 m.

Totale: **-a)** 77 **-b)** 83 **-c)** 91 **-d)** 97 m.

Scollo: A **-a)** 17 cm **-b)** 18 cm **-c)** 19 cm **-d)** 20 dall'inizio degli scaffi, sul f. sul dir. del lavoro, **chiudere** le **-a)** 29 **-b)** 35 **-c)** 39 **-d)** 43 m. centrali e cont. su ciascun lato separatamente, **chiudendo** sullo scollo, all'inizio di ogni f. sul dir. del lavoro: 1 volta 6 m., 1 volta 5 m., 1 volta 2 m., 1 volta 1 m.

Spalla: A 3 cm dall'inizio dello scollo, **chiudere** le **-a)** 10 **-b)** 10 **-c)** 12 **-d)** 13 m. rimanenti. Lavorare l'altro lato nello stesso modo ma **invertendo** le sagomature.

DAVANTI

Lavorare come il dietro, a **eccezione** dello scollo.

Scollo: A **-a)** 15 cm **-b)** 16 cm **-c)** 17 cm **-d)** 18 cm dall'inizio degli scaffi, sul f. sul dir. del lavoro, **chiudere** le **-a)** 23 **-b)** 29 **-c)** 33 **-d)** 37 m. centrali e cont. su ciascun lato separatamente, **chiudendo** sullo scollo, all'inizio di ogni f. sul dir. del lavoro: 2 volte 4 m., 1 volta 3 m., 2 volte 2 m., 2 volte 1 m.

Spalla: A 5 cm dall'inizio dello scollo, **chiudere** le **-a)** 10 **-b)** 10 **-c)** 12 **-d)** 13 m. rimanenti. Lavorare l'altro lato nello stesso modo ma **invertendo** le sagomature.

FINITURE

Tutte le **cuciture** vanno eseguite a *P. Materasso*.

Cucire una spalla.

Collo: con BLUE JEANS III col. 106 **riprendere** tutte le m. attorno allo scollo, **augmentando** o **diminuendo** sul 1° f. in modo da ottenere: **-a)** 129 **-b)** 139 **-c)** 149 **-d)** 159 m. Lavorare a *coste 1x1*.

A 3 cm di altezza, **chiudere** tutte le m.

Cucire l'altra spalla e il collo.

Giroscaffi: con BLUE JEANS III col. 106 **riprendere** tutte le m. attorno a uno scaffo, **augmentando** o **diminuendo** sul 1° f. in modo da ottenere: **-a)** 101 **-b)** 107 **-c)** 111 **-d)** 117 m. Lavorare a *coste 1x1*.

A 3 cm di altezza, **chiudere** tutte le m.

Lavorare l'altro giroscallo nello stesso modo.

Cucire i lati.

Katia